



KATALOG

METEK I DODATKÓW

2026

www.semaprint.com.pl



SPIS TREŚCI

4 ŻAKARD

7 WIESZAK ŻAKARDOWY

8 METKI ŻAKARDOWE

15 TAŚMA ŻAKARDOWE

16 ELASTOMERY

26 NASZYWKI SKÓRZANE

30 NASZYWKI



ŻAKARD

ELASTOMERY

METKI

SKÓRA

NASZYWKI

ŻAKARD

Żakard to zaawansowana technika tkacka, która pozwala stworzyć unikalne, indywidualne wzory bezpośrednio w strukturze tkaniny. Efekt ten uzyskuje się poprzez zestawienie tła z elementami w innym kolorze, jak również dzięki eleganckim, jednobarwnym kompozycjom opartym na grze splotów.

Tkanina żakardowa powstaje z precyzyjnie zaprojektowanych, rozbudowanych splotów osnowy oraz wielobarwnych wątków, co zapewnia jej wyjątkową trwałość i estetykę. Dzięki ciągłemu doskonaleniu naszych kompetencji w za-

kresie projektowania i produkcji żakardu oferujemy znakowanie najwyższej jakości, dopracowane w każdym detalu.

W rozmowach handlowych podkreślamy, że tkanie to coś więcej niż nadruk — to technologia, której nie da się bezpośrednio porównać z drukiem. Dlatego dokładamy wszelkich starań, aby efekt wizualny jak najlepiej oddawał charakter Państwa logo lub projektu graficznego, zachowując jego czytelność i prestiżowy wygląd.

ŻAKARD



WIESZAK ŻAKARDOWY

Wieszak żakardowy to estetyczne i funkcjonalne rozwiązanie do znakowania odzieży, które łączy trwałość z eleganckim wyglądem. Wykonany w technologii żakardu, umożliwia precyzyjne odwzorowanie logo, napisów lub wzorów bez użycia nadruku, co gwarantuje wysoką jakość i odporność na użytkowanie.

Dzięki swojej formie wieszak żakardowy idealnie sprawdza się jako element identyfikacji marki, podkreślając jej profesjonalny charakter i dbałość o detale. Może być stosowany w różnych typach odzieży – od **marynarek** i **koszuł**, przez **plaszczce** i **kurtki**, aż po **bluzy** i **akcesoria**.

TECHNOLOGIA: tkanie

CZAS PRÓBY:	ok. 3 dni robocze *W przypadku powtórzeń zamówień nie ma próby.
CZAS PRODUKCJI:	ok. 8 dni roboczych
MINIMUM PRODUKCYJNE:	1000 sztuk

ŻAKARD

METKI ŻAKARDOWE

Metki żakardowe to wysokiej jakości oznaczniki odzieżowe, wykonane techniką żakardu – czyli tkaniny, w której wzór jest bezpośrednio wpleciony w strukturę materiału. Tkaninę żakardową tworzą rozbudowane **sploty osnowy** i różnokolorowych **wątków**. Dzięki temu metki są niezwykle trwałe, estetyczne i odporne na codzienne użytkowanie oraz wielokrotne pranie.

Stanowią nie tylko praktyczny element identyfikacji produktu, ale przede wszystkim subtelny nośnik wizerunku marki: logo, nazwa, informacja o produkcie lub stylowy detal podkreślający charakter kolekcji.

TECHNOLOGIE: tkanie

GDZIE I JAK MOŻNA ICH UŻYWAĆ?

- koszulki
- bluzy
- kurtki i płaszcze
- spodnie
- odzież sportowa
- odzież premium / fashion

CZAS PRÓBY: ok. 3 dni robocze
*W przypadku powtórzeń zamówień nie ma próby.

CZAS PRODUKCJI: ok. 8 dni roboczych

MINIMUM PRODUKCYJNE: 1000 sztuk

SPOSOBY KONFEKCJI:



WSZYWKI Chorągiewka

Wszywki chorągiewki to popularne i funkcjonalne rozwiązanie do znakowania odzieży oraz akcesoriów. **Wszywane w szew**, delikatnie wystają poza krawędź produktu, zapewniając dyskretne, a jednocześnie widoczne oznaczenie marki. Możliwość wykonania w bardzo małych rozmiarach sprawia, że idealnie pasują do projektów opartych na minimalizmie, nie zaburzając designu produktu.

Wszywki chorągiewki umożliwiają zastosowanie grafiki **po obu stronach** – jednej przeznaczonej na logo lub nazwę marki, drugiej na informacje użytkowe, slogan lub element identyfikacyjny. Dostępne są również w większych formatach, które skutecznie przyciągają uwagę i podkreślają rozpoznawalność marki.

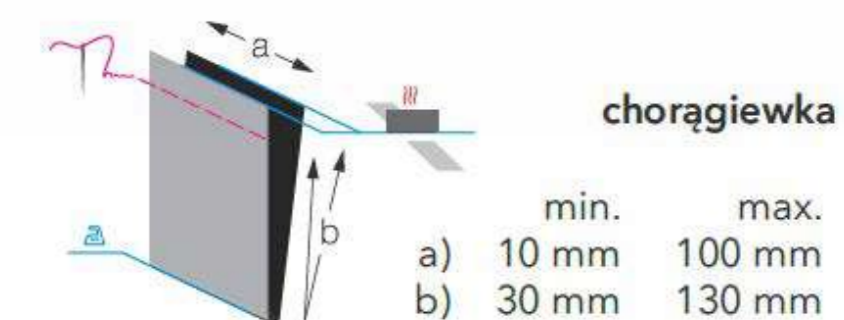

chorągiewka

min. max.
a) 10 mm 100 mm
b) 30 mm 130 mm



SPOSOBY KONFEKCJI:

WSZYWKA
ODCINEK

Metki cięte na odcinki, przeznaczone do znakowania odzieży i akcesoriów. Odporne na pranie, z **zabezpieczonymi krawędziami**, które nie strzępią się w użytkowaniu. Możliwe do łatwego naszywania przy użyciu automatów do wszywek.

Dostępne z **cięciem termicznym lub ultradźwiękowym**, gwarantującym równe i estetyczne wykończenie. Cięcie termiczne sprawdza się w większości zastosowań, natomiast ultradźwiękowe zapewnia najwyższy komfort i miękkość.

Idealne jako metka główna z logo lub metka informacyjna (rozmiar, pielęgnacja). Wykonane w technologii żakardowej, z **wypukłą strukturą i wzorami z wielobarwnych nici**, nadają produktom elegancki, luksusowy charakter.

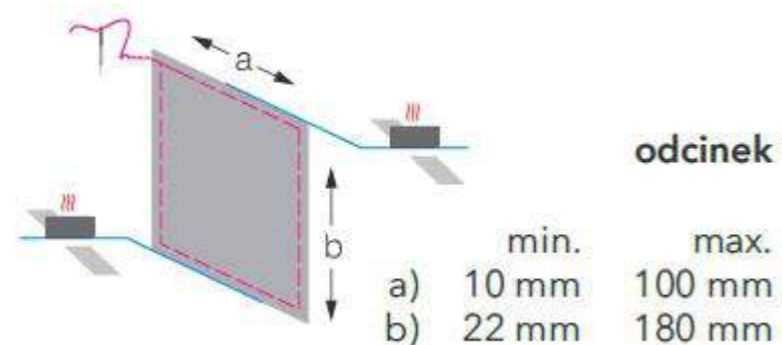

SPOSOBY KONFEKCJI:



WSZYWKA
ZAPRASOWANE KOŃCE

Zaprasowane końce to estetyczny i trwały sposób wykończenia wszywek, który podnosi jakość znakowania odzieży oraz innych produktów tekstylnych. Nadają się do **obszycia po obwodzie** oraz do punktowego mocowania na wyrobie. Dzięki **procesowi zaprasowania** krawędzie wszywki są równe, gładkie i odpowiednio zabezpieczone, **co zapobiega strzępieniu** i pozwala zachować estetyczny wygląd nawet po wielokrotnym praniu.

Wszywki z zaprasowanymi końcami mogą pełnić rolę głównego nośnika logo. Po odpowiednim zaprojektowaniu na jednej wszywce możemy uzyskać dwie funkcjonalności, **logowania** oraz **informacji o rozmiarze**. Tego typu wykończenie nadaje wszywkom schludny, profesjonalny charakter i doskonale sprawdza się w produktach, w których liczy się precyzja wykonania oraz dbałość o detale.

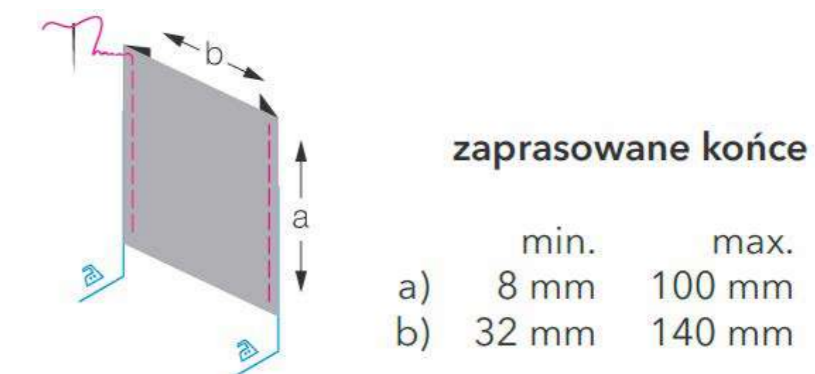



SPOSOBY KONFEKCJI:

PRZYWIESZKA – PULLER

Puller żakardowy dzięki swojej prostej formie spełnia praktyczne wymagania użytkownika, jednocześnie będąc ekonomicznym nośnikiem logotypu. Stanowią idealne rozwiązanie dla marek dbających o detale

Sprawdzą się w branży:

- odzieżowej
- sportowej
- outdoorowej
- akcesoryjnej

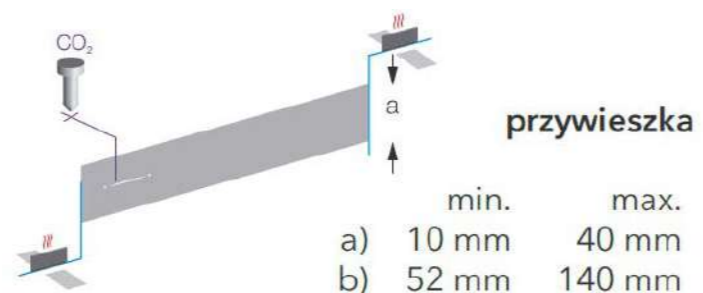

SPOSOBY KONFEKCJI:

WSZYWKA MANHATTAN

Wszywki typu manhattan łączą estetyczne wykończenie widocznej krawędzi z wysoką funkcjonalnością. **Zaprasowanie tylko jednego końca** sprawia, że wszywka jest cieńsza, co ułatwia jej wszycie w produkt i zapewnia schludny efekt końcowy.

Dzięki wytrzymałej konstrukcji wszywki manhattan są odporne na intensywne użytkowanie, a odpowiednie zagięcie **zmniejsza ryzyko podrażnień skóry**, gwarantując wysoki komfort noszenia. Ich niestandardowa forma pozwala na zastosowanie w różnych produktach i branżach, podkreślając profesjonalny charakter znakowania oraz dbałość o detale, co wzmacnia wizerunek i rozpoznawalność marki.

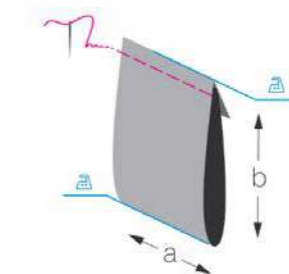

manhattan zamknięty

	min.	max.
a)	10 mm	100 mm
b)	30 mm	55 mm

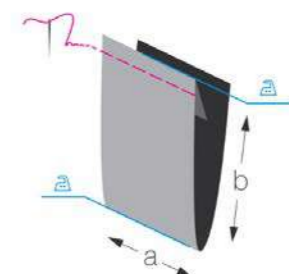

manhattan otwarty

	min.	max.
a)	10 mm	100 mm
b)	16 mm	65 mm



SPOSOBY KONFEKCJI:

WSZYWKA

BOOK COVER

Wszywka typu book cover to połączenie wszywki z **zaprasowanymi końcami** oraz **chorągiewki**, oferujące aż trzy miejsca zaprasowania. Stanowi elegancką i funkcjonalną formę znakowania odzieży oraz innych produktów tekstylnych.

Zapewnia precyzyjne, estetyczne wykończenie krawędzi, podnosząc walory wizualne produktu. Jej charakterystyczny design doskonale sprawdza się w produktach premium, podkreślając ich jakość, ekskluzywny charakter oraz dbałość o detale. Dzięki wszywce book cover produkt zyskuje profesjonalny wygląd i wyraźnie wyróżnia się na tle konkurencji.

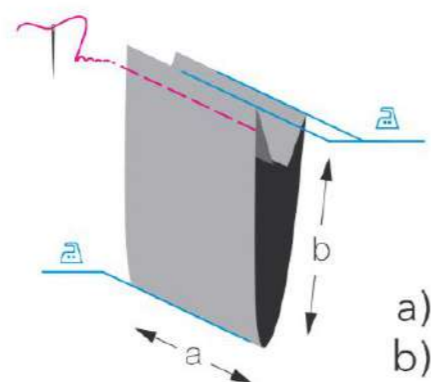

book cover

	min.	max.
a)	10 mm	50 mm
b)	16 mm	50 mm

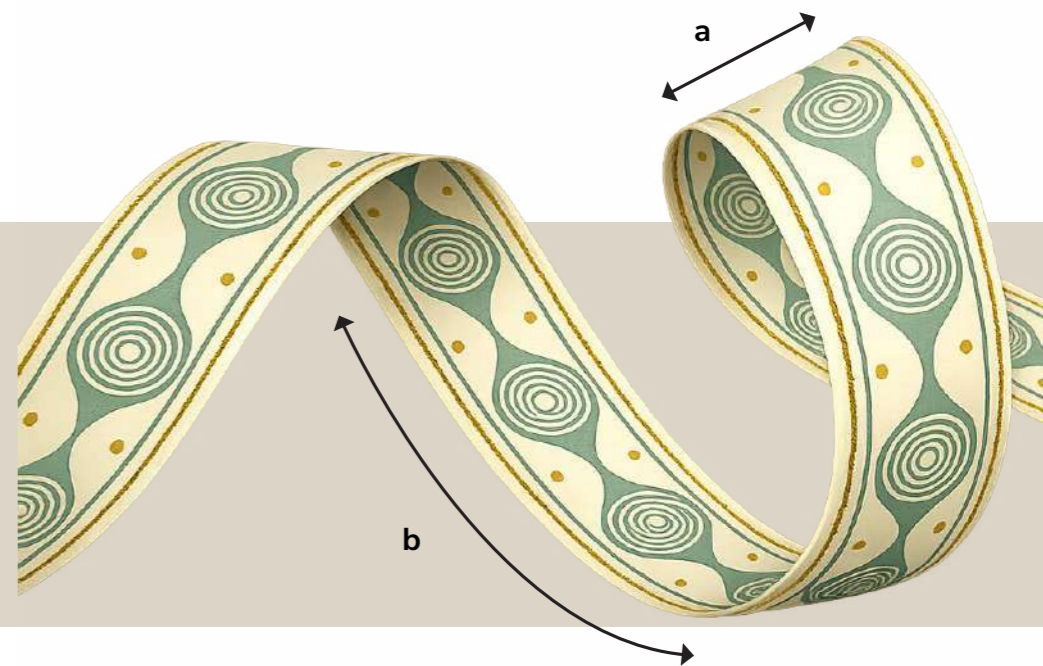

TAŚMA ŻAKARDOWA

Taśmy zakardowe to trwałe, estetyczne elementy tkaninowe wykonane techniką zakardową, która pozwala tworzyć precyzyjne, złożone wzory **bez użycia nadruku**. Dzięki starannemu wykonaniu i jakościowym materiałom taśmy te wzbogacają każdy produkt o oryginalny, wyrazisty charakter i doskonale wspierają budowanie wizerunku marki, szczególnie w odzieży, akcesoriach i wykończeniach produktów premium.

Taśmy zakardowe są idealnym wyborem dla marek ceniących estetykę i jakość — atrakcyjnie eksponują logo, wzory i grafiki, a jednocześnie są trwałe i odporne na użytkowanie.

WYMIARY:

a - min. 6 mm, max. 198 mm
b - bez ograniczeń

TECHNOLOGIA:

tkanie

CZAS PRÓBY:

ok. 3 dni robocze

CZAS PRODUKCJI:

ok. 8 dni roboczych

MINIMUM PRODUKCYJNE:

Zależne od szerokości taśmy



ŻAKARD

ELASTOMERY

METKI

SKÓRA

NASZYWKI

ELASTOMEROWE NASZYWKI I ZAWIESZKI

Elastomery to nowoczesne materiały polimerowe o wyjątkowej **elastyczności i trwałości**. Dzięki zdolności do odkształcania się i powrotu do pierwotnego kształtu doskonale sprawdzają się w produkcji dodatków odzieżowych – szczególnie naszywek i zawieszek. Łączą estetykę premium z funkcjonalnością, podnosząc wartość wizualną każdej kolekcji.

Elastomerowe naszywki to efektowna alternatywa dla haftu i nadruku. Umożliwiają tworzenie precyzyjnych form 2D i 3D, wypukłych logotypów oraz wyrazistych detali o wyczuwalnej strukturze. Szeroka gama kolorów, możliwość łączenia matu i połysku oraz trwałość barw nawet po wielu praniach sprawiają, że są silnym nośnikiem identyfikacji wizualnej marki.

Zawieszki elastomerowe – stosowane jako pullery do zamków, elementy przy kapturach czy torbach – łączą wygodę użytkowania z nowoczesnym designem. Są odporne na ścieranie i pęknięcia, a jednocześnie miękkie i przyjemne w dotyku. Pełna personalizacja kształtu i rozmiaru pozwala idealnie dopasować detal do charakteru brandu.

Elastomerowe dodatki doskonale sprawdzają się w odzieży sportowej, outdoorowej i streetwearowej, ale także w kolekcjach premium. To rozwiązanie dla marek, które chcą wyróżnić się jakością, dbałością o szczegóły i nowoczesnym podejściem do designu.

ELASTOMER



NASZYWKI

Elastyczna i **wyjątkowo** wygodna w użytkowaniu naszywka wykonana z wysokiej jakości elastomeru. Dzięki swojej sprężystości dopasowuje się do tkaniny, nie usztywnia materiału i nie powoduje dyskomfortu podczas noszenia. Jest **odporna na ścieranie, pranie i warunki atmosferyczne**, zachowując intensywny kolor oraz wyrazisty kształt przez długi czas. Technologia 2D/3D pozwala na **precyzyjne odwzorowanie logotypów i detali**, tworząc nowoczesny, premium efekt na każdej kolekcji. Technologia mikrowtrysku, umożliwia połączenie kilku warstw w trwałą, kolorową naszywkę. Na każdą z warstw nanoszone są różne kolory i składające się na pełen wzór naszywki zdobienia. Produkt o dowolnym kształcie. Mikrowtrysk jest również efektywny pod względem kosztów seryjnej produkcji, cechuje się doskonałą powtarzalnością.

WYMIARY: min. 10 mm, max. A4

CZAS PRÓBY: ok. 2-3 dni robocze

CZAS PRODUKCJI: ok. 5-21 dni roboczych

MINIMUM PRODUKCYJNE: ok. 50 szt.

GDZIE I JAK MOŻNA ICH UŻYWAĆ?

- czapki
- koszulki
- bluzy
- kurtki, płaszcze i odzież wierzchnia
- spodnie
- torby, plecaki i nerki

ELASTOMER



ZAWIESZKI DO ZAMKÓW

Elastomerowe zawieszki do zamków to funkcjonalny detal. Łączy wygodę użytkowania z nowoczesnym designem. Wykonane z trwałego materiału, cechują się dużą odpornością. Dzięki swojej sprężystości **dobrze leżą w dłoni**, ułatwiają szybkie i komfortowe otwieranie zamków – nawet w rękawiczkach. Możliwy jest **dowolny kształt** oraz **wykończenie matowe lub półmatowe**, co nadaje produktowi nowoczesny, premium charakter. Proces produkcji gwarantuje wysoką powtarzalność oraz opłacalność przy większych nakładach.

Zawieszki doskonale sprawdzają się w **kurtkach, bluzach, odzieży sportowej i outdoorowej**, a także w **plecakach, torbach** czy **odzieży roboczej**. To niewielki element, który znacząco podnosi estetykę produktu i wzmacnia identyfikację wizualną marki.





ŻAKARD

ELASTOMERY

METKI

SKÓRA

NASZYWKI

METKI SUBLIMOWANE I TERMOTRANSFER

Elastomery to nowoczesne materiały polimerowe o wyjątkowej **elastyczności i trwałości**. Dzięki zdolności do odkształcania się i powrotu do pierwotnego kształtu doskonale sprawdzają się w produkcji dodatków odzieżowych – szczególnie naszywek i zawieszek. Łączą estetykę premium z funkcjonalnością, podnosząc wartość wizualną każdej kolekcji.

Elastomerowe naszywki to efektowna alternatywa dla haftu i nadruku. Umożliwiają tworzenie precyzyjnych form 2D i 3D, wypukłych logotypów oraz wyrazistych detali o wyczuwalnej strukturze. Szeroka gama kolorów, możliwość łączenia matu i połysku oraz trwałość barw nawet po wielu praniach sprawiają, że są silnym nośnikiem identyfikacji wizualnej marki.

Zawieszki elastomerowe – stosowane jako pullery do zamków, elementy przy kapturach czy torbach – łączą wygodę użytkownika z nowoczesnym designem. Są odporne na ścieranie i pęknięcia, a jednocześnie miękkie i przyjemne w dotyku. Pełna personalizacja kształtu i rozmiaru pozwala idealnie dopasować detal do charakteru brandu.

Elastomerowe dodatki doskonale sprawdzają się w odzieży sportowej, outdoorowej i streetwearowej, ale także w kolekcjach premium. To rozwiązanie dla marek, które chcą wyróżnić się jakością, dbałością o szczegóły i nowoczesnym podejściem do designu.

METKI



YOUR LOGO

100% Lyocell (Tencel)



MACHINE WASH, GENTLE OR
DELICATE
DO NOT BLEACH
DO NOT TUMBLE DRY
MAXIMUM TEMPERATURE 150°C./
300°F

METKI



METKA SATYNOWA

Metka satynowa sublimowana jednostronnie (czarny nadruk), wykonana z miękkiej, gładkiej satyny **przyjaznej dla skóry**. Nie podrażnia, dobrze uklada się na tkaninie i zapewnia wysoki komfort noszenia.

Trwała technologia sublimacji gwarantuje czytelny nadruk odporny na pranie i ścieranie — idealny na **nazwę marki, skład, rozmiar** oraz **instrukcję prania**. Estetyczne i ekonomiczne rozwiązanie do produkcji seryjnej, dostępne w różnych wymiarach i sposobach składania.

WYMIARY:	np. 3 x 5 cm
CZAS PRÓBY:	1-3 dni robocze (zazwyczaj próby nie robimy)
CZAS PRODUKCJI:	do 3 dni roboczych
MINIMUM PRODUKCYJNE:	100-200 szt.

GDZIE I JAK MOŻNA ICH UŻYWAĆ?

- czapki i akcesoria
- koszulki, longsleevy
-

METKA ODRYWANA (TEAR OFF)

Metka odrywana wykonana z lekkiego, wytrzymałego materiału papierowego, przeznaczona **do łatwego usunięcia** po zakupie. Specjalna perforacja umożliwi szybkie i czyste oderwanie bez uszkodzenia produktu, zwiększając komfort użytkowania i ułatwiając rebranding. Zapewnia czytelny nadruk z nazwą marki, rozmiarem, składem lub instrukcją prania. Praktyczne i ekonomiczne rozwiązanie do produkcji seryjnej.

WYMIARY:	np. 4 x 5,5 cm
CZAS PRÓBY:	1-3 dni robocze (zazwyczaj próby nie robimy)
CZAS PRODUKCJI:	do 3 dni roboczych
MINIMUM PRODUKCYJNE:	100-200 szt.

METKI



METKA TERMOTRANSFEROWA NA NYLONIE

Metka wykonana z wytrzymałej taśmy nylonowej o gładkiej powierzchni, przeznaczona do nadruku w technologii termotransferowej. Materiał przypominający w dotyku papier jest lekki, odporny na rozdarcia i nie strzępi się po cięciu, dzięki czemu sprawdza się jako trwała metka informacyjna. Nadruk termotransferowy zapewnia wysoką czytelność oraz odporność na pranie, detergenty i codzienne użytkowanie. Idealna do umieszczenia składu materiału, rozmiaru, instrukcji prania, kodów lub oznaczeń producenta. Ekonomiczne i praktyczne rozwiązanie do produkcji seryjnej, dostępne w różnych szerokościach oraz formach wykończenia.

WYMIARY:	np. 3 x 5 cm
CZAS PRÓBY:	1-3 dni robocze (zazwyczaj próby nie robimy)
CZAS PRODUKCJI:	do 3 dni roboczych
MINIMUM PRODUKCYJNE:	100-200 szt.

GDZIE I JAK MOŻNA ICH UŻYWAĆ?

- czapki i akcesoria
- koszulki, longsleevy
-



ŻAKARD

ELASTOMERY

METKI

SKÓRA

NASZYWKI

NASZYWKI I METKI SKÓRZANE

Metki i naszywki z wysokiej jakości **ekoskóry** to elegancki element znakowania produktów, **podkreślający charakter** marki i estetykę kolekcji. Materiał łączy trwałość z nowoczesnym, **szlachetnym wyglądem** oraz **odpornością** na codzienne użytkowanie i ścieranie, zachowując atrakcyjną formę przez długi czas.

Precyzyjne techniki znakowania, takie jak tłoczenie, grawer laserowy, wypalanie lub nadruk, pozwalają na wyraźne odwzorowanie logotypów i detali, tworząc efektowne, profesjonalne oznaczenie produktu. Metki

i naszywki mogą być wykonywane w różnych kształtach, rozmiarach i grubościach, z możliwością przygotowania otworów do naszywania lub podklejenia do naprasowania.

To rozwiązanie szczególnie dobrze sprawdza się w odzieży, denimie, streetwearze, czapkach, plecakach i akcesoriach, gdzie detal wykończenia wzmacnia identyfikację wizualną marki. Metki i naszywki z ekoskóry stanowią trwałe i stylowe wykończenie, łączące estetykę premium z szerokimi możliwościami personalizacji.

SKÓRA



NASZYWKI SKÓRZANE

Naszywka wykonana z wysokiej jakości ekoskóry, stanowiąca trwały i elegancki element znakowania odzieży oraz akcesoriów. Materiał jest **odporny na uszkodzenia** mechaniczne, pranie wodne i codzienne użytkowanie, dzięki czemu naszywka zachowuje estetyczny wygląd na lata.

Precyzyjne znakowanie (np. graver lub wypalenie) pozwala na czytelne odwzorowanie logo, nazwy marki lub grafiki, podkreślając charakter produktu i nadając mu premium wykończenie. Naszywki mogą mieć **dowolny kształt i rozmiar, z możliwością wykonania otworów**, obrysu ułatwiającego naszywanie lub podklejenia do naprasowania.

To estetyczne i wytrzymałe rozwiązanie stosowane do odzieży, czapek, plecaków, dodatków oraz produktów handmade, umożliwiające pełną personalizację pod projekt marki i spójny wygląd kolekcji.

WYMIARY: zależne od wzoru

CZAS PRÓBY: 2-3 dni robocze

CZAS PRODUKCJI: ok. 5 dni roboczych

MINIMUM PRODUKCYJNE: 20 szt.



ŻAKARD

ELASTOMERY

METKI

SKÓRA

NASZYWKI

NASZYWKI

oznaczenie marki lub dekoracyjne wykończenie produktu. W zależności od technologii wykonania mogą pełnić zarówno funkcję identyfikacyjną, jak i ozdobną, podkreślając charakter kolekcji i wzmacniając jej rozpoznawalność.

Naszywki żakardowe powstają poprzez precyzyjne tkanie wzoru bezpośrednio w strukturze materiału, co zapewnia wysoką trwałość, czytelność detali oraz elegancki, płaski efekt. Sprawdzają się szczególnie jako metki brandingowe lub subtelne oznaczenia produktów.

Naszywki samoprzylepne umożliwiają szybkie i wygodne mocowanie bez szycia, dzięki warstwie klejącej pozwalającej na tymczasowe lub pomocnicze przymocowanie na-

szywki do powierzchni. To praktyczne rozwiązanie do zastosowań promocyjnych, eventowych lub produkcyjnych.

Aplikacje mogą być haftowane, drukowane lub wykonane z różnych materiałów, tworząc efektowną ozdobę odzieży, czapek, plecaków czy tekstyliów. Pozwalają na uzyskanie wyrazistych wzorów, faktur i kolorów dopasowanych do projektu.

Naszywki dostępne są w różnych kształtach, rozmiarach i sposobach montażu (naszywanie, naprasowanie, klejenie), dzięki czemu można je łatwo dopasować do rodzaju produktu oraz charakteru marki. To trwałe i uniwersalne rozwiązanie stosowane w odzieży reklamowej, modowej, sportowej oraz produktach premium i handmade.

NASZYWKI



NASZYWKHAFTOWANA

Naszywka wykonana z wysokiej jakości ekoskóry, stanowiąca trwałą i elegancki element znakowania odzieży oraz akcesoriów. Materiał jest **odporny na uszkodzenia** mechaniczne, pranie wodne i codzienne użytkowanie, dzięki czemu naszywka zachowuje estetyczny wygląd na lata.

Precyzyjne znakowanie (np. grawer lub wypalenie) pozwala na czytelne odwzorowanie logo, nazwy marki lub grafiki, podkreślając charakter produktu i nadając mu premium wykończenie. Naszywki mogą mieć **dowolny kształt i rozmiar, z możliwością wykonania otworów**, obrysu ułatwiającego naszywanie lub podklejenia do naprasowania.

To estetyczne i wytrzymałe rozwiązanie stosowane do odzieży, czapek, plecaków, dodatków oraz produktów handmade, umożliwiające pełną personalizację pod projekt marki i spójny wygląd kolekcji.

WYMIARY:	zależne od wzoru
CZAS PRÓBY:	8-9 dni roboczych
CZAS PRODUKCJI:	9-10 dni roboczych
MINIMUM PRODUKCYJNE:	20 szt.

NASZYWKI



NASZYWKASUBLIMOWANA

to nowoczesne rozwiązanie pozwalające na uzyskanie bardzo wyraźnych, **szczegółowych wzorów** oraz płynnych **przejsć tonalnych**. Technologia sublimacji umożliwia precyzyjne odwzorowanie nawet małych napisów, **cienkich linii i drobnych elementów** graficznych, dzięki czemu idealnie sprawdza się przy złożonych projektach i logotypach.

Druk wnika bezpośrednio w strukturę materiału, co zapewnia **trwałość** kolorów, odporność na pranie i ścieranie oraz brak efektu pęknięcia czy fuzzczenia nadruku.

Naszywki sublimowane są **lekkie, elastyczne**, dostępne w różnych kształtach i sposobach montażu (naszywanie, naprasowanie, rzep), co pozwala dopasować je do odzieży, czapek, plecaków czy tekstyliów reklamowych.

WYMIARY:	zależne od wzoru
CZAS PRÓBY:	do 5 dni roboczych
CZAS PRODUKCJI:	do 10 dni roboczych
MINIMUM PRODUKCYJNE:	20 szt.

NASZYWKI



NASZYWKA ŻAKARDOWA

Naszywki żakardowe powstają w technologii precyzyjnego tkania, w której **wzór jest wplatany bezpośrednio w strukturę materiału**. Dzięki temu wyróżniają się **wysoką trwałością, odpornością na pranie i ścieranie** oraz estetycznym, **płaskim wykończeniem**. Technologia żakardowa pozwala na dokładne odwzorowanie logotypów, napisów i drobnych detali, zachowując czytelność oraz intensywność kolorów przez długi czas.

Naszywki mogą być wykonane w różnych kształtach, rozmiarach i wariantach wykończenia, z możliwością przygotowania do naszywania, naklejania lub innego sposobu montażu. Sprawdzają się jako oznaczenia brandingowe, metki z logo lub dekoracyjne aplikacje w odzieży, czapkach, plecakach i tekstyliach reklamowych. To trwałe i estetyczne rozwiązanie, idealne zarówno do produkcji seryjnej, jak i kolekcji premium.

WYMIARY: min. 15 mm x 30 mm, max. 160 mm x 240 mm

CZAS PRÓBY: 8-9 dni roboczych

CZAS PRODUKCJI: 9-10 dni roboczych

MINIMUM PRODUKCYJNE: ok. 500 szt.



www.semaprint.com.pl